

CHM30 -MOT

Coppia: fino a 22Nm

- Motoriduttore alternativo asincrono trifase
- Gruppo composto da un riduttore **CHM30** e un motore **CHT** (vedere caratteristiche alle pagine corrispondenti)
- Motore a 4 poli
- Flangia B14
- Velocità motore 1400 g/min
- Materiali:

Scatola di riduzione: in alluminio



Accessori

- Scheda **TEL-ATV11/180, TEL-ATV11/370**
- Albero in uscita **CHM30-X, CHM30-DX**
- Braccio di reazione **CHM30-BR**

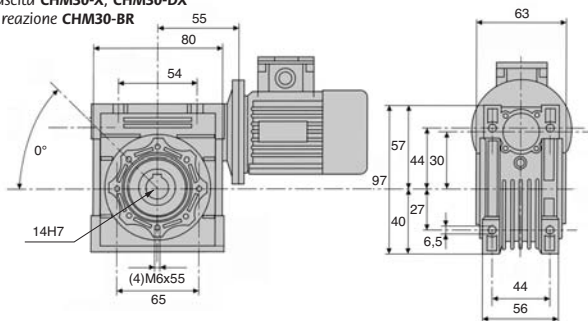

SCONTI PER QUANTITÀ

Qtà	1+	6+	10+
Sc.	Prezzo -7%	Su richiesta	

Riferimenti	Rapporto di riduzione	Motore	Potenza motore (kW)	Velocità con carico (g/min)	Coppia nominale (Nm)	Fattore di servizio	Prezzo unit. da 1 a 5
CHM30-7-63C4	7,5:1	63C4	0,22	186,7	9	2,1	190,39 €
CHM30-10-63C4	10:1	63C4	0,22	140,0	11	1,6	190,39 €
CHM30-15-63C4	15:1	63C4	0,22	93,3	16	1,0	189,96 €
CHM30-20-63C4	20:1	63C4	0,22	70,0	20	0,9	189,96 €
CHM30-25-63B4	25:1	63B4	0,18	56,0	20	1,0	185,94 €
CHM30-30-63B4	30:1	63B4	0,18	46,7	22	0,9	185,94 €
CHM30-40-63B4	40:1	63B4	0,18	35,0	21	0,8	185,94 €
CHM30-50-63B4	50:1	63B4	0,18	28,0	19	0,8	185,94 €
CHM30-60-56B4	60:1	56B4	0,09	23,3	18	0,9	178,98 €
CHM30-80-56B4	80:1	56B4	0,09	17,5	13	0,9	178,98 €



Motoriduttore AC asincrono da 0,18 a 0,55kW

Coppia: fino a 52Nm

CHM40 -MOT

- Motoriduttore alternativo asincrono trifase
- Gruppo composto da un riduttore CHM40 e un motore CHT (vedere caratteristiche alle pagine corrispondenti)
- Motore a 4 poli
- Flangia B14
- Velocità motore 1400 t/min
- Materiali:
Scatola di riduzione: in alluminio



Accessori

- Scheda TEL-ATV11/370
- Albero in uscita CHM40-X, CHM40-DX
- Braccio di reazione CHM40-BR

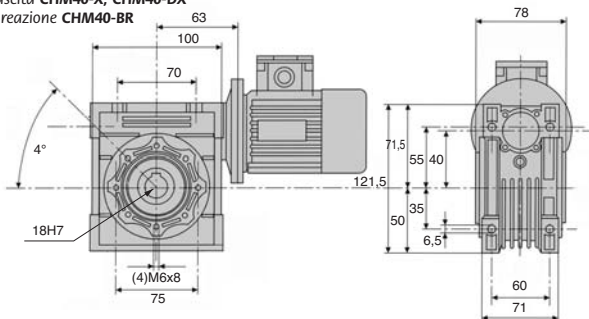

SCONTI PER QUANTITÀ

Qtà	1+	6+	10+
Sc.	Prezzo -7%	Su richiesta	

Riferimenti	Rapporto di riduzione	Motore	Potenza motore (kW)	Velocità con carico (g/min)	Coppia nominale (Nm)	Fattore di servizio	Prezzo unit. da 1 a 5
CHM40-7-71C4	7,5:1	71C4	0,55	186,7	22	1,6	238,43 €
CHM40-10-71C4	10:1	71C4	0,55	140,0	30	1,4	238,43 €
CHM40-15-71C4	15:1	71C4	0,55	93,3	44	0,9	238,43 €
CHM40-20-71C4	20:1	71C4	0,55	70,0	38	1,0	238,43 €
CHM40-25-71B4	25:1	71B4	0,37	56,0	45	0,9	224,17 €
CHM40-30-71B4	30:1	71B4	0,37	46,7	52	0,8	224,17 €
CHM40-40-71A4	40:1	71A4	0,25	35,0	43	0,9	213,30 €
CHM40-50-63C4	50:1	63C4	0,22	28,0	44	0,9	210,55 €
CHM40-60-63B4	60:1	63B4	0,18	23,3	42	0,8	206,10 €
CHM40-80-63B4	80:1	63B4	0,18	17,5	36	0,8	206,10 €
CHM40-100-63B4	100:1	63B4	0,18	14,0	35	0,8	206,10 €

CHM50 -MOT

Coppia: fino a 87Nm

- Motoriduttore alternativo asincrono trifase
- Gruppo composto da un riduttore **CHM50** e un motore **CHT** (vedere caratteristiche alle pagine corrispondenti)
- Motore a 4 poli
- Flangia B14*
- Velocità motore 1400 g/min
- Materiali:

Scatola di riduzione: in alluminio



Accessori

- Scheda **TEL-ATV11/370** (370W max.)
- Albero in uscita **CHM50-X**, **CHM50-DX**
- Braccio di reazione **CHM50-BR**

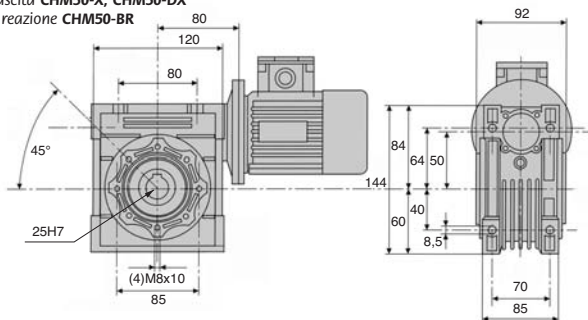

SCONTI PER QUANTITÀ

Qtà	1+	6+	10+
Sc.	Prezzo -7%	Su richiesta	

* eccetto CHM50-100-63BA flangia B5

Riferimenti	Rapporto di riduzione	Motore	Potenza motore (kW)	Velocità con carico (g/min)	Coppia nominale (Nm)	Fattore di servizio	Prezzo unit. da 1 a 5
CHM50-7-80B4	7,5:1	80B4	0,75	186,7	33,3	2,0	290,94 €
CHM50-10-80B4	10:1	80B4	0,75	140,0	43,9	1,6	290,94 €
CHM50-15-80B4	15:1	80B4	0,75	93,3	62,6	1,2	290,94 €
CHM50-20-80B4	20:1	80B4	0,75	70,0	80,0	0,9	290,94 €
CHM50-25-80A4	25:1	80A4	0,55	56,0	70,0	1,0	278,23 €
CHM50-30-80A4	30:1	80A4	0,55	46,7	80,0	1,0	278,23 €
CHM50-40-71B4	40:1	71B4	0,37	35,0	67,0	1,1	258,21 €
CHM50-50-71B4	50:1	71B4	0,37	28,0	78,0	0,9	258,21 €
CHM50-60-71B4	60:1	71B4	0,37	23,3	87,0	0,8	258,21 €
CHM50-80-71A4	80:1	71A4	0,25	17,5	70,0	0,9	247,33 €
CHM50-100-63B5*	100:1	63B5	0,18	14,0	59,0	0,9	240,14 €



Motoriduttore AC asincrono 0,37 a 1,5kW

Coppia: fino a 165Nm

CHM63-MOT

- Motoriduttore alternativo asincrono trifase
- Gruppo composto da un riduttore CHM63 e un motore CHT (vedere caratteristiche alle pagine corrispondenti)
- Motore a 4 poli
- Flangia B14
- Velocità motore 1400 g/min
- Materiali:

Scatola di riduzione: in alluminio

Accessori

- Scheda TEL-ATV11/370 (370W max.)
- Albero in uscita CHM63-X, CHM63-DX
- Braccio di reazione CHM63-BR

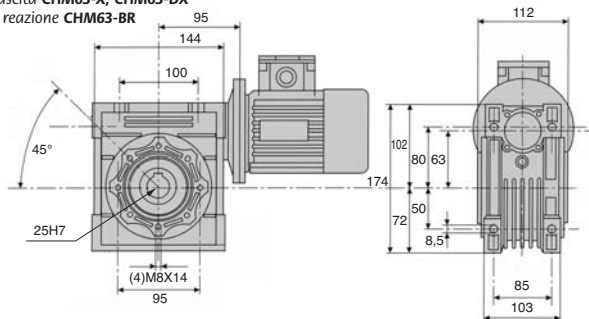

SCONTI PER QUANTITÀ

Qtà	1+	6+	10+
Sc.	Prezzo -7%	Su richiesta	

Riferimenti	Rapporto di riduzione	Motore	Potenza motore (kW)	Velocità con carico (g/min)	Coppia nominale (Nm)	Fattore di servizio	Prezzo unit. da 1 a 5
CHM63-7-90L4	7,5:1	90L4	1,50	186,7	67,4	1,8	402,36 €
CHM63-10-90L4	10:1	90L4	1,50	140,0	88,6	1,4	402,36 €
CHM63-15-90L4	15:1	90L4	1,50	93,3	126,0	1,1	402,36 €
CHM63-20-90L4	20:1	90L4	1,50	70,0	164,0	0,8	402,36 €
CHM63-25-90S4	25:1	90S4	1,10	56,0	145,0	0,9	380,22 €
CHM63-30-90S4	30:1	90S4	1,10	46,7	165,0	1,0	380,22 €
CHM63-40-80B4	40:1	80B4	0,75	35,0	143,0	1,0	354,18 €
CHM63-50-80A4	50:1	80A4	0,55	28,0	122,0	1,1	341,47 €
CHM63-60-80A4	60:1	80A4	0,55	23,3	138,0	0,9	341,47 €
CHM63-80-71B4	80:1	71B4	0,37	17,5	114,0	1,1	321,44 €
CHM63-100-71B4	100:1	71B4	0,37	14,0	127,0	0,9	321,44 €

Motore AC asincrono da 0,09kW

CHT56

Coppia fino a 0,64Nm

- Motore alternativo asincrono trifase
- Motore a 4 poli
- Frequenza 50Hz
- Flangia B14
- Classe di isolamento F
- Protezione IP55
- Cuscinetti: sfere
- 2 sensi di rotazione
- Rotore gabbia di scoiattolo



Accessori

- Scheda TEL-ATV11/180
- Riduttore CHM

Opzione

- Motore con flangia B5

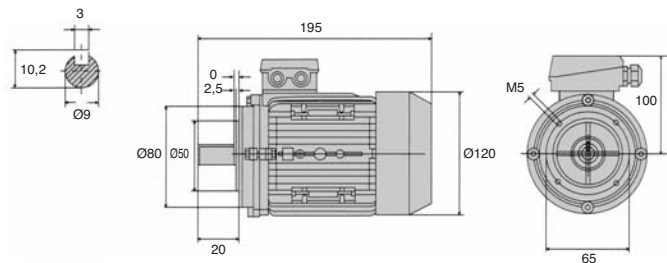

SCONTI PER QUANTITÀ

Qtà	1+	6+	10+
Sc.	Prezzo -7%	Su richiesta	

Riferimento	Potenza (kW)	Tensione (V)	Corrente a 400V (A)	Coppia (Nm)	Resa	Fattore cos	Massa (kg)	Prezzo unit. da 1 a 5
CHT56B4-B14	0,09	230/400	0,43	0,64	50%	0,61	3,2	81,43 €



Motore AC asincrono 0,12 a 0,22kW

Coppia fino a 1,77Nm

CHT63

- Motore alternativo asincrono trifase
- Motore a 4 poli
- Frequenza 50Hz
- Flangia B14
- Classe di isolamento F
- Protezione IP55
- Cuscinetti: sfere
- 2 sensi di rotazione
- Rotore gabbia di scoiattolo

Accessori

- Scheda TEL-ATV11/180, TEL-ATV11/370
- Riduttore CHM

Opzione

- Motore con flangia B5

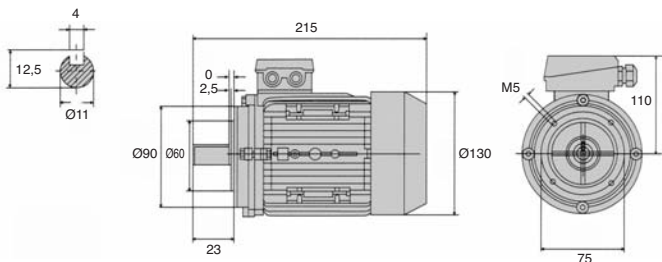

SCONTI PER QUANTITÀ

Qtà	1+	6+	10+
Sc.	Prezzo -7%	Su richiesta	

Riferimenti	Potenza (kW)	Tensione (V)	Corrente a 400V (A)	Coppia (Nm)	Resa	Fattore cos	Massa (kg)	Prezzo unit. da 1 a 5
CHT63A4-B14	0,12	230/400	0,47	0,86	57%	0,64	3,9	84,31 €
CHT63B4-B14	0,18	230/400	0,70	1,27	57%	0,65	4,5	88,38 €
CHT63C4-B14	0,22	230/400	0,92	1,77	59%	0,67	4,8	92,83 €

Motore AC asincrono 0,18 a 0,55kW

CHT71

Coppia fino a 3,81Nm

- Motore alternativo asincrono trifase
- Motore a 4 poli
- Frequenza 50Hz
- Flangia B14
- Classe di isolamento F
- Protezione IP55
- Cuscinetti: sfere
- 2 sensi di rotazione
- Rotore gabbia di scoiattolo



Accessori

- Scheda TEL-ATV11/370
- Riduttore CHM

Opzione

- Motore con flangia B5

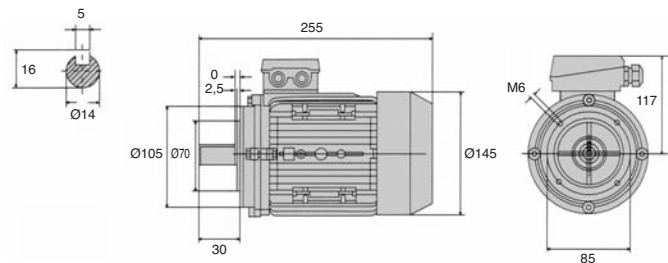

SCONTI PER QUANTITÀ

Qtà	1+	6+	10+
Sc.	Prezzo -7%	Su richiesta	

Riferimenti	Potenza (kW)	Tensione (V)	Corrente a 400V (A)	Coppia (Nm)	Resa	Fattore cos	Massa (kg)	Prezzo unit. da 1 a 5
CHT71A4-B14	0,25	230/400	0,84	1,77	60%	0,72	5,6	95,56 €
CHT71B4-B14	0,37	230/400	1,12	2,58	65%	0,74	6,2	106,45 €
CHT71C4-B14	0,55	230/400	1,61	3,81	66%	0,75	7,0	120,71 €



Motore AC asincrono 0,55 a 1,1kW

Coppia fino a 7,6Nm

CHT80

- Motore alternativo asincrono trifase
- Motore a 4 poli
- Frequenza 50Hz
- Flangia B14
- Classe di isolamento F
- Protezione IP55
- Cuscinetti: sfere
- 2 sensi di rotazione
- Rotore gabbia di scoiattolo

Accessorio

- Riduttore CHM

Opzione

- Motore con flangia B5

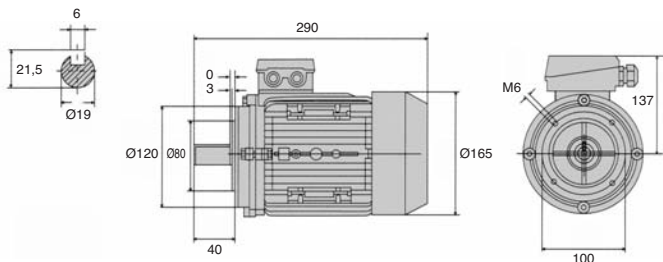

SCONTI PER QUANTITÀ

Qtà	1+	6+	10+
Sc.	Prezzo -7%	Su richiesta	

Riferimenti	Potenza (kW)	Tensione (V)	Corrente a 400V (A)	Coppia (Nm)	Resa	Fattore cos	Massa (kg)	Prezzo unit. da 1 a 5
CHT80A4-B14	0,55	230/400	1,59	3,81	67%	0,75	8,9	126,46 €
CHT80B4-B14	0,75	230/400	1,94	5,20	72%	0,78	10,0	139,17 €
CHT80D4-B14	1,10	230/400	2,67	7,60	76%	0,78	11,0	159,21 €

Motore AC asincrono 1,1 a 1,85kW



CHT90

Coppia fino a 9,24Nm

- Motore alternativo asincrono trifase
- Motore a 4 poli
- Frequenza 50Hz
- Flangia B14
- Classe di isolamento F
- Protezione IP55
- Cuscinetti: sfere
- 2 sensi di rotazione
- Rotore gabbia di scoiattolo



Accessorio

- Riduttore CHM

Opzione

- Motore con flangia B5

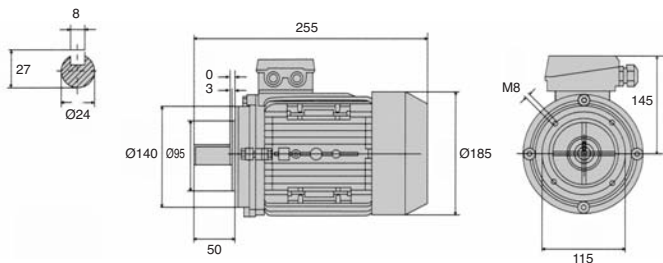

SCONTI PER QUANTITÀ

Qtà	1+	6+	10+
Sc.	Prezzo -7%	Su richiesta	

Riferimenti	L (mm)	Potenza (kW)	Tensione (V)	Corrente a 400V (A)	Coppia (Nm)	Resa	Fattore cos	Massa (kg)	Prezzo unit. da 1 a 5
CHT90S4-B14	310	1,10	230/400	2,64	5,19	76,2%	0,79	12,1	165,23 €
CHT90L4-B14	335	1,50	230/400	3,46	7,51	78,5%	0,80	14,3	187,37 €
CHT90LL4-B14	365	1,85	230/400	4,30	9,24	79%	0,78	16,0	217,61 €