

Guida lineare mini DryLin® N

NK17 NW17

Carico ammissibile fino a 50N

- Guida lineare con pattino di scivolamento polimerico
- Ingombro ridotto (altezza e superficie)
- Funzionamento a secco, non richiede manutenzione
- Elevata insensibilità alla polvere
- Resistenza alla corrosione
- Debole usura, con ridotto coefficiente di attrito
- Peso ridotto grazie ad una combinazione alluminio-plastica
- Possibili velocità e accelerazione molto elevate
- Elementi di scivolamento intercambiabili in iglidur® J
- Materiali:
Corpo del carrello in plastica
Binari di alluminio anodizzato
- Perforazione standard simmetrica C5 = C6

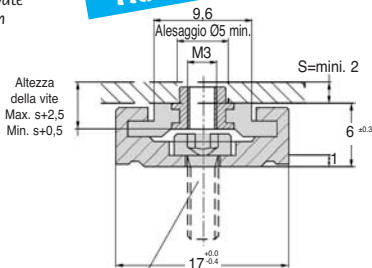

Per vite M3
DIN 7984
DIN 6912
DIN 84
EN ISO 1707

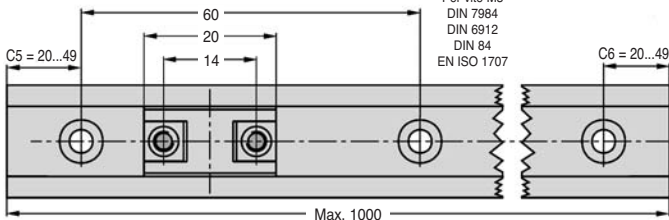

SCONTI PER QUANTITÀ

Qtà	1+	5+	10+
Sc. Prezzo	-6%	Su richiesta	

Riferimenti	Tipo	Massa (g)	Prezzo unit. da 1 a 4
NK02-17-1000	1 Guida (1000mm) + 1 carrello	151,7	42,05 €
NW02-17	1 carrello singolo	1,7	3,77 €



Guida lineare mini DryLin® N

Carico ammissibile fino a 500N

NK27
NW27

- Guida lineare con pattino di scivolamento polimerico
- Ingombro ridotto (altezza e superficie)
- Funzionamento a secco, non richiede manutenzione
- Elevata insensibilità alla polvere
- Resistenza alla corrosione
- Debole usura, con ridotto coefficiente di attrito
- Peso ridotto grazie ad una combinazione alluminio-plastica
- Possibili velocità e accelerazione molto elevate
- Elementi di scivolamento intercambiabili in iglidur® J
- Materiali:
Corpo del carrello in zinco
Binari di alluminio anodizzato
- Perforazione standard simmetrica C5 = C6



NS & NW-01



NS & NW-02

Ingombro ridotto

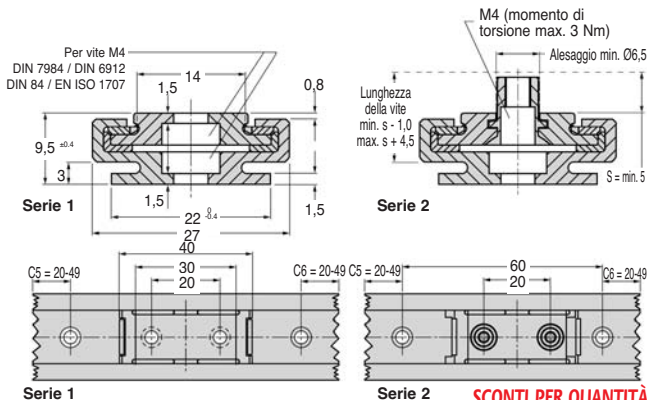

SCONTI PER QUANTITÀ

Qtà	1+	5+	10+
Sc. Prezzo	-6%	Su richiesta	

Riferimenti	Tipo	Massa (g)	Prezzo unit. da 1 a 4
NK01-27-1000	1 Guida (1000mm) + 1 carrello serie 1	300,8	54,12 €
NK02-27-1000	1 Guida (1000mm) + 1 carrello serie 2	302,5	55,97 €
NW01-27	1 carrello serie 1 singolo	10,8	4,23 €
NW02-27	1 carrello serie 2 singolo	12,5	6,10 €

Guida lineare mini DryLin® N



NK40
NW40

Carico ammissibile fino a 700N

- Guida lineare con pattino di scivolamento polimerico
- Ingombro ridotto (altezza e superficie)
- Funzionamento a secco, non richiede manutenzione
- Elevata insensibilità alla polvere
- Resistenza alla corrosione
- Debole usura, con ridotto coefficiente di attrito
- Peso ridotto grazie ad una combinazione alluminio-plastica
- Possibili velocità e accelerazione molto elevate
- Elementi di scivolamento intercambiabili in iglidur® J
- Materiali:
Corpo del carrello in zinco
Binari di alluminio anodizzato
- Perforazione standard simmetrica C5=C6

Ingombro ridotto

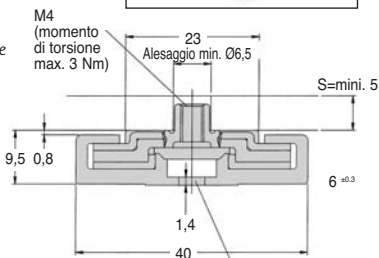

Per vite M4
DIN 7984 DIN 6912
DIN 84
EN ISO 1707
EN ISO 7045

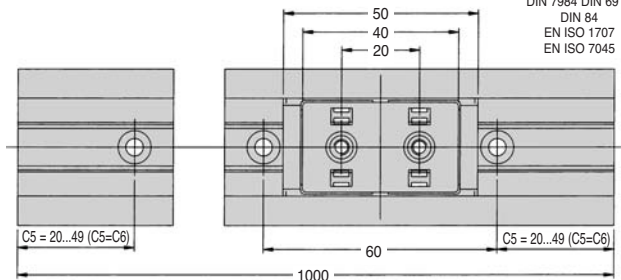

SCONTI PER QUANTITÀ

Qtà	1+	5+	10+
Sc. Prezzo	-6%	Su richiesta	

Riferimenti	Tipo	Massa (g)	Prezzo unit. da 1 a 4
NK02-40-1000	1 Guida (1000mm) + 1 carrello	480	68,82 €
NW02-40	1 carrello singolo	30	7,89 €



Guida lineare mini DryLin® N

Carico ammissibile fino a 1 000N

NK80
NW80

- Guida lineare con pattino di scivolamento polimerico
- Ingombro ridotto (altezza e superficie)
- Funzionamento a secco, non richiede manutenzione
- Elevata insensibilità alla polvere
- Resistenza alla corrosione
- Debole usura, con ridotto coefficiente di attrito
- Peso ridotto grazie ad una combinazione alluminio-plastica
- Possibili velocità e accelerazione molto elevate
- Elementi di scivolamento intercambiabili in iglidur® J
- Materiali:
Corpo del carrello in plastica
Binari di alluminio anodizzato
- Perforazione standard simmetrica C5 = C6

Ingombro ridotto

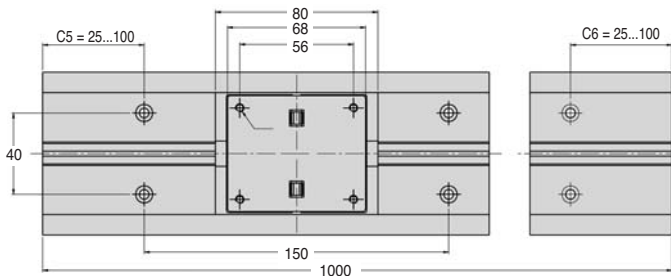
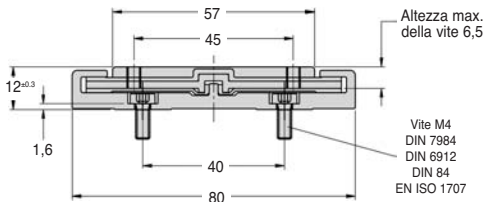
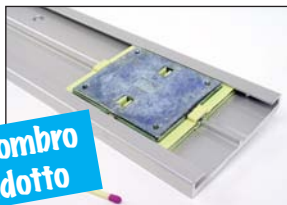

SCONTI PER QUANTITÀ

Qtà	1+	5+	10+
Sc. Prezzo	-6%	Su richiesta	

Riferimenti	Tipo	Massa (g)	Prezzo unit. da 1 a 4
NK02-80-1000	1 Guida (1000mm) + 1 carrello	1240	93,92 €
NW02-80	1 carrello singolo	100	12,44 €

Guida lineare mini DryLin® N

NK
NW

Scheda tecnica

Carichi ammissibili

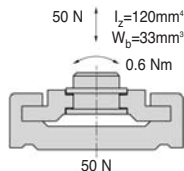

$I_y=1700\text{mm}^4$
 $W_b=200\text{mm}^3$

NK02-17

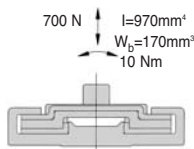

$I=26400\text{mm}^4$
 $W_b=660\text{mm}^3$

NK02-40

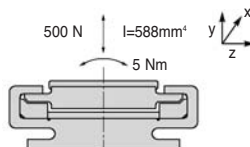

$I=6524\text{mm}^4$

NK01-27
NK02-27

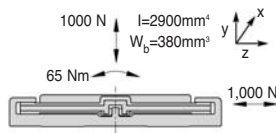

NK02-80

Carichi dinamici max. ammissibili per Drylin® N

